

**suki**.international.

**Ketten, Seile, Gurte**

Ropes, chains, straps

Cordes, chaînes, sangles

Touw, ketting, spanbanden

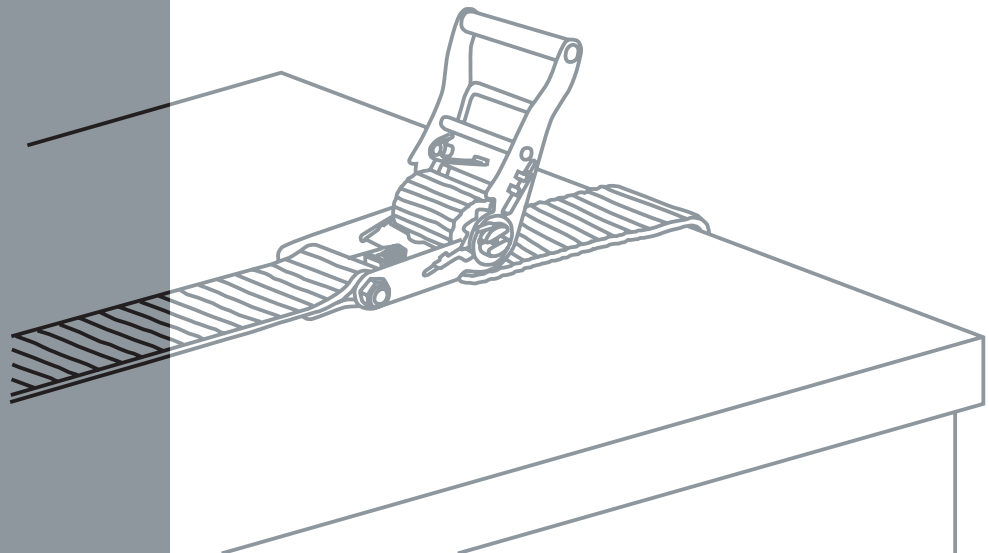

## Übersichtlicher Warenaufbau mit einer verkaufstarken SB-Präsentation

- Hohe Qualitätsstandards erfüllen alle erforderlichen Normen und Prüfgrundlagen
- Optimale Flächenrentabilität durch platzsparende Kartenverpackung
- Optimierte SB-Präsentation der Rollenware in Muldenschütten erhöht die Flexibilität der Einrichtungen
- Scannerfähige Produktetiketten optimieren die Warenwirtschaft und beschleunigen den Kassiervorgang
- Kennzeichnungspflicht für Anschlagmittel gemäß dem Produktsicherheitsgesetz wird wegweisend umgesetzt
- Zurrgurte erfüllen alle gesetzlichen Bestimmungen und besitzen entsprechende Prüfzertifikate
- Internationales Know-how mit länderspezifischen Produkten, Verpackungen und Präsentationen



## Clearly arranged layout of goods with a self-service presentation designed for strong sales

- High quality standards meet all required standards and testing guidelines
- Optimal sales area profitability through excellent utilisation of space by cardboard packaging
- Optimised self-service presentation of wound-up goods in skips enhances facilities' flexibility
- Scannable labels optimise goods management and accelerate cash desk operations
- Labelling obligation for stop equipment pursuant to the 'Produktsicherheitsgesetz' (product safety act) implemented in a pioneering way
- Lashing bands meet all legal requirements and have inspection certificates
- International know-how with country-specific products, packaging and presentations

## Un visibilité des produits claire et bien ordonnée grâce à un système de présentation en libre service

- Des niveaux de qualité élevés qui respectants les normes et tous les critères de tests
- Une rentabilité d'utilisation de l'espace optimale grâce à une présentation sur carte peu consommatrice d'espace
- Une présentation des marchandises sur rouleau, en libre service, dans des glissières creuses qui améliore la flexibilité des installations
- Des étiquettes produits pouvant être scannées permettent d'optimiser le traitement des marchandises et d'accélérer le passage en caisse
- L'obligation d'apposition des indications pour les dispositifs d'élingage selon la norme sur la sécurité des produits est mise en oeuvre de manière pionnière
- Les sangles d'amarrage remplissent toutes les conditions légales et disposent des certificats de contrôle correspondants
- Un savoir-faire international avec des produits, des emballages et des présentations spécifiques à chaque pays



## Overzichtelijke opbouw in een verkoopbevorderend zelfbediening-systeem

- De hoge kwaliteitseisen voldoen aan alle noodzakelijke normen en keuringsvoorwaarden
- Optimale oppervlaktebenutting door plaatsbesparende verpakkingen
- Optimale zelfbedieningspresentatie van de meterverkoop verhoogt de flexibiliteit van de wand
- Makkelijk te scannen produktetiketten versnellen het registratieproces
- Kenmerkplicht voor producten welke onderhevig zijn aan veiligheidskeuringen en wetten wordt baanbrekend doorgevoerd.
- Spanbanden voldoen aan alle wettelijke eisen en zijn in hebben alle vereiste keurings certificaten
- Internationale know-how voldoet aan de locale vereisten voor producten, verpakkingen en presentaties

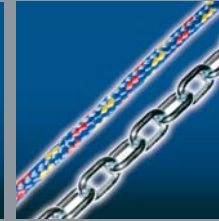

suki.international bietet perfekt abgestimmte Sortimente für den DIY-Handel. Unsere Stärke ist ein ausgewogenes und erprobtes Leistungspaket mit der Erfahrung aus über 50 Jahren. Kundensicherheit und Kundenzufriedenheit sind unser Ziel. So wird unsere Leistung zu einem Gewinn für Sie.

Wir beraten Sie individuell mit

- abgestimmten und kontinuierlich gepflegten Sortimenten
- innovativen und abverkaufsorientierten Marketing-Konzepten
- verbrauchergerechter Information in Verpackung und Präsentation
- und dem kompletten Service-Paket am Point of Sale für Ihren Verkaufserfolg.

Kompetenz, Qualität und Innovation sind die Basis unseres Geschäfts. Logistik und Merchandising dienen diesem Ziel. Zeitnah und zertifiziert.

Know-how im Sortiment.

suki.international offers perfectly coordinated product ranges for the DIY trade. Our strength lies in our tried and tested performance package that is the result of more than 50 years' experience. Our main goal is to please our customers. So that our achievement becomes your profit.

We will advise you personally on

- co-ordinated and continuously updated product ranges
- innovative and sales-oriented marketing concepts
- consumer friendly information on the packaging and presentation material
- and a complete service package at the point of sale to ensure your sales success

Competence, quality and innovation form the basis of our business. Logistics and merchandising serve the same goal. Timely and certified.

Know-how in your assortment.

suki.international offre des assortiments parfaitement adaptés pour le commerce DIY. Notre force réside dans un ensemble de prestations équilibrées et éprouvées, basées sur une expérience de plus de 50 ans. Notre objectif est la satisfaction de nos clients. Notre savoir-faire est votre bénéfice.

Nous vous conseillons individuellement avec

- des assortiments adaptés et soignés en continu
- des concepts de marketing innovateurs et orientés sur la vente
- une information simple et claire pour le consommateur sur les emballages et présentoirs
- un ensemble complet de services sur le point de vente pour votre succès commercial.

La compétence, la qualité et l'innovation se trouvent à la base de tous nos activités. La logistique et le merchandising servent cet objectif. Toujours actuel et certifié.

Savoir-faire dans votre assortiment.

suki.international biedt perfect op elkaar afgestemde assortimenten voor de doe-het-zelf markt. Onze kracht is een uitgebalanceerd en beproefd leveringspakket waarin meer dan 50 jaar ervaring verwerkt is. Een hoge klanttevredenheid is ons eerste doel. Zo draagt onze prestatie bij aan uw winst.

Wij adviseren u individueel met:

- volledig afgestemde en continu aangepaste assortimenten
- innovatieve en verkoopgeoriënteerde marketing concepten.
- consumentgerichte informatie op displays en verpakkingen
- POS service als ondersteuning voor het verkoopproces.

Competentie, kwaliteit en innovatie vormen de pijlers van onze activiteiten. Logistiek en merchandising dienen datzelfde doel. Hedendaags en gecertificeerd.

Know-how in assortimenten.



**suki**international.

[www.suki.com](http://www.suki.com)

suki.international GmbH  
Suki-Straße 1  
D-54526 Landscheid  
Tel.: +49 (0) 65 75 - 71-0  
Fax: +49 (0) 65 75 - 71 100  
e-mail: [info@suki.de](mailto:info@suki.de)

suki.international GmbH Austria  
Mischekgasse 3  
A-2320 Schwechat  
Tel.: +43 (0) 1 707 98 60  
Fax: +43 (0) 1 707 98 60-22  
e-mail: [info@suki.at](mailto:info@suki.at)

suki.international BV  
Hanzepoort 23c  
NL-7575 DB Oldenzaal  
Tel.: +31 (0) 5 41- 57 03 70  
Fax: +31 (0) 5 41- 57 03 79  
e-mail: [info@suki.nl](mailto:info@suki.nl)

schneider+klein Sp.z.o.o.  
ul.Karpia 21  
PL-61619 Poznan  
Tel.: +48 (0) 6 18 21 94 47  
Fax: +48 (0) 6 18 21 68 81  
e-mail: [info@schneider-i-klein.pl](mailto:info@schneider-i-klein.pl)